



E-Klasse Cabriolet.

Mercedes-Benz

Die Sonne wird Sie wärmen.

Bereits im Stand dynamisch: Die sportliche Pfeilung der Frontpartie streckt sich ausgehend vom Kühlergrill über die gesamte



Eine Gänsehaut bekommen Sie trotzdem.

Motorhaube. Die markante, ansteigende Seitenlinie geht in ein ausdrucksvolles, muskulöses Heck über.



Die Fahrten werden kurzweiliger.

Die Luftströmung lässt das E-Klasse Cabriolet elegant hinter sich und fährt dabei



Und der Sommer immer länger.

stets voraus – mit Agilität, außergewöhnlicher Technik sowie zahlreichen Assistenten für Sicherheit und Komfort.







Der Wind kennt keine Grenzen.

Der Luftstrom wird mit einem neuen, einzigartigen



Darum haben wir ihm eine gesetzt.

Windschottsystem über das gesamte Fahrzeug geführt. Im offenen Innenraum ist so mehr Ruhe – und spürbar mehr Raum – selbst für vier Insassen.



Open-Air-Komfort.

Offenfahren auf höchstem Niveau. Egal, ob unter dem klassischen Stoffverdeck oder unter freiem Himmel: Im E-Klasse Cabriolet werden die Maßstäbe von Komfort neu definiert. Einerseits wegen des einzigartig niedrigen Geräuschniveaus. Andererseits weil neben der innovativen Technik von AIRCAP auch AIRSCARF sowie zahlreiche Assistenz-Systeme dafür sorgen, dass Sie selbst auf langen Strecken oder bei kühlem Wetter die Fahrt genießen.

- Offenfahren für vier: AIRCAP, ein elektrisch bedienbares Windlamellenmodul vorne im Dachrahmen und ein Windschott zwischen den Fondkopfstützen, leitet den Fahrtwind über den gesamten Innenraum (optional)
- Höchster Geräuschkomfort im Fahrzeug offen wie geschlossen
- Verlängerung der Cabriosaison: Beheizte Luft aus AIRSCARF Düsen in den Kopfstützen wärmt bei geöffnetem Verdeck Schultern und Hals von Fahrer und Beifahrer (optional)
- Vollelektrisches Stoffverdeck: Öffnen und Schließen in ca. 20 Sekunden bei einer Geschwindigkeit bis zu 40 km/h möglich, Verdeckbetätigung im Nahbereich auch über Funkfernbedienung im Schlüssel
- Automatische Gurtbringer (auch über Taste an Mittelkonsole bedienbar)

Design.

Klassisches Cabriolet einerseits, Exklusivität und neue Leichtigkeit andererseits. Ein pfeilförmig zulaufender Frontbereich mit markantem Kühlergrill und Zentralstern signalisiert Dynamik. Die ansteigende Schulterlinie mit dem deutlichen Muskel auf der Hinterachse und leicht angehobenem Heck verbindet optisch Athletik und Eleganz. Ein Anspruch, der sich unter dem klassischen Stoffverdeck auch im Innenraum fortsetzt.

- Elegante Cabriosilhouette und exklusiver Exterieurcharakter mit klassischem Stoffverdeck
- 4-Augen-Gesicht mit Projektionsscheinwerfern
- Tagfahrlicht mit Nebelscheinwerfern in doppelrunder Ausführung oder LED-Design (optional)
- Integrierter Mercedes Stern im Kühlergrill mit zwei Lamellen
- Markantes Heck mit Diffusor und LED-Design-Heckleuchten
- Hochwertiges Interieurdesign mit schalenförmigen Einzelsitzen plus integrierten Kopfstützen
- Exklusives Interieurkonzept ELEGANCE oder sportliches AVANTGARDE Interieur
- Dynamisches Sport-Paket AMG (optional)

E-Klasse Cabriolet. Folgt keiner Strömung, gibt sie vor.

Antrieb.

Effizienz und Sportlichkeit ergänzen sich. Für Umwelt und Fahrspaß sind die Motoren durch Effizienzmaßnahmen in der Leistung gesteigert und dabei emissions- und verbrauchsoptimiert. Perfekt abgestimmte Getriebe sorgen für eine optimale Dosierung der Motorkraft. Die zur Verfügung stehenden Fahrwerksvarianten kommen sowohl den komfort- als auch den sportlich orientierten Fahrern entgegen.

- 3 Dieselmotoren (4- und 6-Zylinder-Ausführung)
- 4 Benzinmotoren (4-, 6- und 8-Zylinder-Ausführung)
- 6-Gang-Schaltgetriebe (E 200 CGI, E 220 CDI und E 250 CDI), 5-Gang-Automatikgetriebe (E 250 CGI, Option für E 200 CGI, E 220 CDI und E 250 CDI) oder 7-Gang-Automatikgetriebe (6- und 8-Zylinder-Modelle)
- BlueEFFICIENCY Technologie für die 4- und 6-Zylinder-Modelle
- AGILITY CONTROL-Paket mit selektivem Dämpfungssystem
- Fahrdynamik-Paket mit zuschaltbarem Sport-Fahrmodus (Serie bei E 500, sonst optional)

Sicherheit.

Für eine angenehme und noch sicherere Fahrt sorgen im E-Klasse Cabriolet zahlreiche Assistenten. Das vorbeugende Insassenschutzsystem PRE-SAFE® kann kritische Fahrsituationen im Vorfeld erkennen und präventive Maßnahmen einleiten. Darüber hinaus unterstützen zahlreiche Assistenz-Systeme den Fahrer während der Fahrt in kritischen Situationen.

- Überrollschutzsystem mit in den Fondkopfstützen integrierten Überrollbügeln, welche bei Bedarf in Sekundenbruchteilen ausfahren können
- Aufmerksamkeits-Assistent ATTENTION ASSIST: kann typische Anzeichen von Müdigkeit erkennen und den Fahrer vor drohendem Sekundenschlaf warnen
- PRE-SAFE® System serienmäßig
- ADAPTIVE BRAKE mit Berganfahrhilfe, Trockenbremsen und HOLD-Funktion
- Airbags, Headbags und Sidebags für Fahrer und Beifahrer, Kneebag für den Fahrer; Fond-Sidebags (optional)
- Abstandsregeltempomat DISTRONIC PLUS: unterstützt den Fahrer, den Abstand zum vorausfahrenden Fahrzeug zu halten, auch im Stop-and-go-Verkehr. Bei vom System registriertem Bedarf kann die zugehörige PRE-SAFE® Bremse eine autonome Teil- und Vollbremsung einleiten (optional)
- Intelligent Light System mit Adaptivem Fernlicht-Assistenten (optional)

→ www.mercedes-benz.de

Serienausstattung und Interieurkonzepte.



Der markante Kühlergrill mit zwei Lamellen und die Leichtmetallräder im 9-Doppelspeichen-Design betonen die sportliche Eleganz des E-Klasse Cabriolets.

Das neue E-Klasse Cabriolet signalisiert Fahrvergnügen schon im Stand. Es steht serienmäßig auf sportlichen Leichtmetallrädern und gibt im offenen Zustand den Blick auf das exklusive Interieur mit hochwertigen Materialien, wie Aluminiumzierteilen und Bezügen in Stoff/ Ledernachbildung ARTICO, frei. Für den Innenraum stehen serienmäßig zwei Designvarianten zur Wahl. Das Interieurkonzept ELEGANCE inszeniert das Fahrzeug in Ton-in-Ton-Optik mit heller A- und C-Säule und hellem Innenhimmel. Instrumententafel, Lenkrad und Wählhebel sind in Kontrastfarbe abgesetzt. Beim Interieurkonzept AVANTGARDE sind die beiden Säulen sowie der Innenhimmel in der Basisfarbe Schwarz gehalten. Für die optionale Lederpolsterung kann eine von vier Kontrastfarben damit kombiniert werden. Auch Türmittelfelder und Fondseitenteile werden in der gewählten Farbe bespannt. Das vollelektrische Stoffverdeck ist in drei Farben erhältlich und überzeugt mit hervorragenden Geräusch- und Wärmedämmeigenschaften.



Das Interieurkonzept ELEGANCE: Ton-in-Ton-Polsterung mit dezenten Kontrastfarben, hellen A- und C-Säulen sowie schwarzer Tubenplatte im Kombiinstrument.



Im Interieurkonzept AVANTGARDE dominiert die Basisfarbe Schwarz, auf Wunsch mit einer von vier optionalen Kontrastfarben. Die silberfarbene Tubenplatte im Kombiinstrument unterstreicht die Sportlichkeit.



Auch im Fond in der ersten Reihe sitzen: Die Einzelsitze mit Ablagefläche in der Mitte bieten ein Höchstmaß an Bequemlichkeit – hier in der edlen Anmutung des Interieurkonzeptes ELEGANCE.



Das individuelle, sportlich akzentuierte Interieurkonzept AVANTGARDE besteht auch auf den Rücksitzen mit einem attraktiven Farbkonzept und interessanten Kontrasten.

Sonderausstattungen.



Das Sport-Paket AMG veredelt das neue E-Klasse Cabriolet unter anderem mit AMG Front- und Heckschürze, Seitenschwellerverkleidungen sowie glanzgedrehten 18-Zoll AMG Leichtmetallrädern, AMG Sportlenkrad und einem Sportfahrwerk mit Sport-Parameterlenkung.

Bei der Wahl der Sonderausstattung stehen viele Möglichkeiten offen: So machen AIRCAP und AIRSCARF beinahe jedes Wetter zum Cabriolet – für bis zu vier Personen. Das innovative AIRCAP System (Windlamellenmodul vorne und Windschott zwischen Fondkopfstützen) schafft optimale Strömungsverhältnisse und lenkt den Fahrtwind über den gesamten Innenraum. Das vermindert störende Verwirbelungen im offenen Fahrzeug – vor allem im Fond – und reduziert das Geräuschniveau deutlich. Zusätzlich kann AIRSCARF warme Luft wie einen Schal auf Kopf- und Nackenbereich von Fahrer und Beifahrer legen. Komfort wie Sicherheit steigern der Abstandsregeltempomat DISTRONIC PLUS, das Intelligent Light System mit Adaptivem Fernlicht-Assistenten und die Rückfahrkamera. Brillanten Klang garantiert das Harman Kardon® Logic 7® Surround-Soundsystem. Für gesteigerte Sportlichkeit sorgen das Fahrdynamik-Paket und das Sport-Paket AMG.



Durch die Düsen der Kopfraumheizung AIRSCARF strömt warme Luft auf Kopf- und Nackenbereich der Insassen. Sie sind schwenkbar und lassen sich so individuell anpassen.



Die Windlamelle des AIRCAP Systems leitet den Fahrtwind in einem Bogen über den Innenraum. Sie fährt auf Knopfdruck aus und automatisch wieder ein.



Der optionale Geschwindigkeitslimit-Assistent kann ausgeschilderte Geschwindigkeitsbegrenzungen erkennen und im Kombiinstrument anzeigen.



Der beste Weg zu guter Unterhaltung: Das Multimedia-System COMAND APS navigiert das Fahrzeug und ist mit Radio, CD- und DVD-Laufwerk sowie Aux-in-Anschluss ausgestattet.

UNI-LACKE

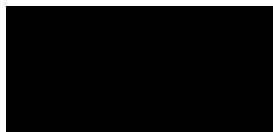

040 Schwarz



590 Feueropal



650 Calcitweiß

METALLIC-LACKE¹



197 Obsidianschwarz



230 Indigolithblau

METALLIC-LACKE¹



359 Tansanitblau



755 Tenoritgrau



775 Iridiumsilber



792 Palladiumsilber



798 Sanidinbeige



799 Diamantweiß BRIGHT

SONDERLACK¹



786 Stannitgrau

VERDECKSTOFFE



740 Schwarz



744 Dunkelblau



745 Dunkelbeige

ELEGANCE Farben



Schwarz



Alpakagrau



Mandelbeige

ELEGANCE Zierteile (im Interieurkonzept frei kombinierbar)



739 Aluminium gebürstet



731 Wurzelnuss¹

ELEGANCE Polster



711^{2,3} Stoff/ARTICO



201|801⁴ Leder¹



208|808⁴ Leder¹



205|805⁴ Leder¹



H13 Pinie braun¹



H21 Klavierlack¹

AVANTGARDE Farben



Schwarz | Schwarz



Schwarz | Alpakagrau



Schwarz | Mandelbeige

AVANTGARDE Polster



701^{2,3} Stoff/ARTICO

101⁵ ARTICO



251 | 851⁴ Leder¹



258 | 858⁴ Leder¹



255 | 855⁴ Leder¹

AVANTGARDE Farben



Schwarz | Naturbeige



Schwarz | Flamencorot

AVANTGARDE Polster



254 Leder¹



257 Leder¹

AVANTGARDE Zierteile (im Interieurkonzept frei kombinierbar)



739 Aluminium gebürstet



H21 Klavierlack¹



736 Esche schwarz¹

¹ Sonderausstattung.

² Ledernachbildung ARTICO.

³ Nicht in Verbindung mit Sport-Paket AMG.

⁴ Leder Nappa.

⁵ Sport-Paket AMG serienmäßig in Ledernachbildung ARTICO schwarz, optional erhältlich in Leder und Leder Nappa.

Abmessungen.

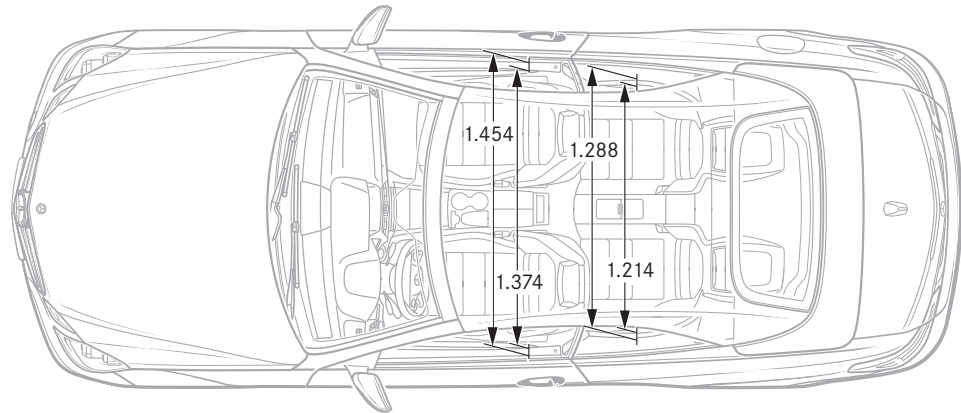
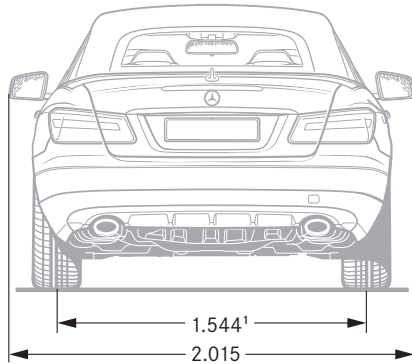
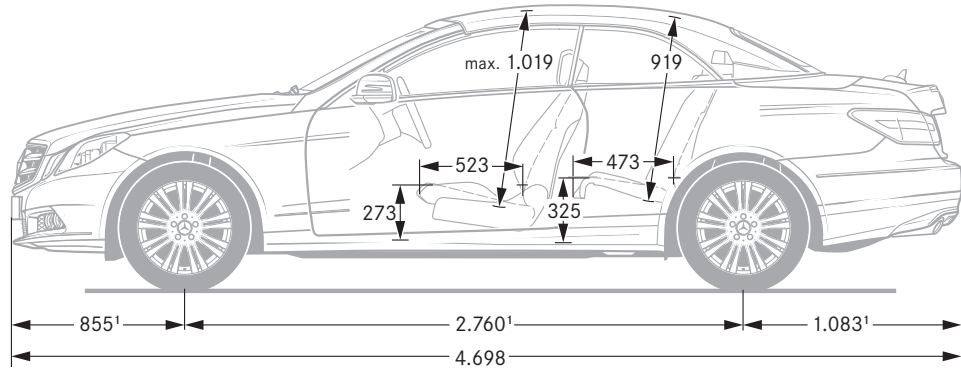
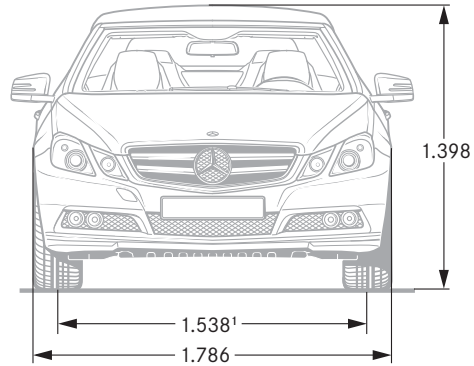

Alle Angaben in Millimeter. Die abgebildeten Maße sind Mittelwerte. Sie gelten für Fahrzeuge in Grundausstattung und in unbelastetem Zustand. ¹Bei Belastung mit 3 Personen à 68 kg.

Technische Daten.

	E 220 CDI	E 250 CDI	E 350 CDI
DIESELMOTOREN	BlueEFFICIENCY	BlueEFFICIENCY	BlueEFFICIENCY
Gesamthubraum (cm ³)	2.143	2.143	2.987
Nennleistung ¹ (kW bei 1/min) (Schaltgetriebe)	125/3.000–4.200 (125/3.000–4.200)	150/4.200 (150/4.200)	170/3.800 (-)
Beschleunigung von 0–100 km/h (s) (Schaltgetriebe)	8,9 (8,8)	7,8 (7,8)	6,9 (-)
Höchstgeschwindigkeit ca. (km/h) (Schaltgetriebe)	230 (232)	243 (245)	250 ² (-)
Kraftstoffverbrauch ³ (l/100 km)			
Innerorts (Schaltgetriebe)	8,4–8,5 (6,9–7,0)	8,4–8,5 (7,3–7,4)	9,1 (-)
Außerorts (Schaltgetriebe)	4,8–5,0 (4,6–4,8)	4,8–5,0 (4,7–4,9)	5,9–6,1 (-)
Kombiniert (Schaltgetriebe)	6,2–6,3 (5,4–5,6)	6,2–6,3 (5,6–5,8)	7,0–7,2 (-)
CO ₂ -Emissionen ³ (g/km) kombiniert (Schaltgetriebe)	162–165 (143–148)	162–165 (148–153)	185–189 (-)

	E 200 CGI	E 250 CGI	E 350 CGI	E 500
BENZINMOTOREN	BlueEFFICIENCY	BlueEFFICIENCY	BlueEFFICIENCY	
Gesamthubraum (cm ³)	1.796	1.796	3.498	5.461
Nennleistung ¹ (kW bei 1/min) (Schaltgetriebe)	135/5.250 (135/5.250)	150/5.500 (-)	215/6.400 (-)	285/6.000 (-)
Beschleunigung von 0–100 km/h (s) (Schaltgetriebe)	8,6 (8,8)	7,8 (-)	6,8 (-)	5,3 (-)
Höchstgeschwindigkeit ca. (km/h) (Schaltgetriebe)	231 (236)	240 (-)	250 ² (-)	250 ² (-)
Kraftstoffverbrauch ³ (l/100 km)				
Innerorts (Schaltgetriebe)	11,0–11,2 (10,1–10,3)	11,0–11,2 (-)	12,8–12,9 (-)	15,9 (-)
Außerorts (Schaltgetriebe)	6,1–6,4 (5,8–6,1)	6,1–6,4 (-)	6,5–6,6 (-)	8,2 (-)
Kombiniert (Schaltgetriebe)	7,9–8,2 (7,4–7,6)	7,9–8,2 (-)	8,8–9,0 (-)	11,0 (-)
CO ₂ -Emissionen ³ (g/km) kombiniert (Schaltgetriebe)	185–190 (172–177)	185–190 (-)	206–208 (-)	257 (-)

¹Angaben nach Richtlinie 80/1269/EWG in der gegenwärtig geltenden Fassung. ²Elektronisch abgeregelt. ³Die angegebenen Werte wurden nach dem vorgeschriebenen Messverfahren (Richtlinie 80/1268/EWG in der gegenwärtig geltenden Fassung) ermittelt. Die Angaben beziehen sich nicht auf ein einzelnes Fahrzeug und sind nicht Bestandteil des Angebots, sondern dienen allein Vergleichszwecken zwischen verschiedenen Fahrzeugtypen.

Weitere technische Daten finden Sie unter www.mercedes-benz.de

Altfahrzeug-Rücknahme. Der Kreis schließt sich. Wir nehmen Ihre E-Klasse nach einem langen Arbeitsleben zur umweltgerechten Entsorgung gemäß EG-Altfahrzeug-Richtlinie¹ wieder zurück – aber bis dahin ist noch lange Zeit.

¹ Gilt entsprechend den nationalen Vorschriften für Fahrzeuge bis 3,5 t zul. Gesamtgewicht. Die gesetzlichen Anforderungen an eine recycling- und verwertungsgerechte Konstruktion erfüllen die Mercedes-Benz Fahrzeuge bereits seit mehreren Jahren. Zur Rücknahme der Altfahrzeuge steht ein Netz von Rücknahmestellen und Demontagebetrieben zur Verfügung, die Ihr Fahrzeug umweltgerecht verwerten. Dabei werden die Möglichkeiten zur Fahrzeug- und Teilverwertung laufend weiterentwickelt und verbessert. Somit wird die E-Klasse die Erhöhung der gesetzlichen Recyclingquoten auch zukünftig fristgerecht erfüllen. Weitere Informationen erhalten Sie unter www.mercedes-benz.de und 00800 1 777 7777.

Zu den Angaben in diesem Prospekt: Nach Redaktionsschluss dieser Druckschrift, 23.10.2009, können sich am Produkt Änderungen ergeben haben. Konstruktions- oder Formänderungen, Abweichungen im Farbton sowie Änderungen des Lieferumfangs seitens des Herstellers bleiben während der Lieferzeit vorbehalten, sofern die Änderungen oder Abweichungen unter Berücksichtigung der Interessen des Verkäufers für den Käufer zumutbar sind. Sofern der Verkäufer oder der Hersteller zur Bezeichnung der Bestellung oder des bestellten Kaufgegenstands Zeichen oder Nummern gebraucht, können allein hieraus keine Rechte abgeleitet werden. Die Abbildungen können auch Zubehör und Sonderausstattungen enthalten, die nicht zum serienmäßigen Lieferumfang gehören. Farbabweichungen sind drucktechnisch bedingt. Diese Druckschrift kann ebenso Typen und Betreuungsleistungen enthalten, die in einzelnen Ländern nicht angeboten werden. Aussagen über gesetzliche, rechtliche und steuerliche Vorschriften und Auswirkungen haben nur für die Bundesrepublik Deutschland zum Zeitpunkt des Redaktionsschlusses dieser Druckschrift Gültigkeit. Fragen Sie daher zum verbindlichen letzten Stand bitte Ihren Mercedes-Benz Verkäufer. www.mercedes-benz.com