



Töltsön le és installáljon egy díjmentes QR kódolvasót okostelefonjára. Fényképezze le a kódot és kövesse az utasításokat, hogy csatlakozhasson a www.fiatprofessional.hu weboldalhoz (internetcsatlakozás* szükséges).

*Az internet-hozzáférés költségei az Ön mobilszolgáltatójának tarifáitól függenek.

A modellek felszereltsége és a választható kiegészítők köre az adott piaci és jogi követelményeknek megfelelően változhatnak. A katalógusban szereplő adatok kizárólag tájékoztató jellegűek. A Fiat fenntartja a jogot, hogy a fent leírt modelleken műszaki, illetve kereskedelmi okokból indokolt módosításokat hajtson végre.

www.fiatprofessional.hu
Információs szám: 06 40 245 245



ÚJ DOBLÒ CARGO



DOBLÒ CARGO MOST MÉG GAZDASÁGOSABB

Motorok széles választéka áll rendelkezésére: 1.4 benzinüzemű erőforrás, melynek teljesítménye 95 LE, egy Natural Power benzin/CNG (metán) vegyes üzemű 120 LE-s 1.4 T-jet motor, Multijet dízelmotorok 90, 105, 135 LE-s teljesítménnyel és egy 90 LE-s erőforrás Comfort-Matic robotizált váltóval szerelt változatban. Mindegyik motor élénk menetteljesítményt nyújt és egyenletes nyomatékleadással büszkélkedhet. Kiemelkednek kiváló teljesítményükkel, csendes járásukkal, megbízhatóságukkal és környezetbarát működésükkel (a DPF-fel és Start&Stop funkcióval szerelt Euro 5-ös 1.3 Multijet II CO₂-kibocsátási értéke mindössze 126 g/km). Az 1.6 Multijet 90 LE-s dízelmotoros verzió a praktikus Comfort-Matic robotizált sebességváltóval tovább növeli a vezetési kényelmet és optimalizálja az üzemanyag-fogyasztást. A motorok tervezésénél a lehető legalacsonyabb üzemeltetési és fenntartási költségek elérését tűzték ki célul (az Euro 5-ös 1.3 Multijet II üzemanyag-fogyasztása DPF-fel és Start&Stop funkcióval szerelve mindössze 4,8 l/100 km vegyes használatban, 35000 km-es kötelezően előírt karbantartási ciklus mellett), így ezek az erőforrások minden vállalkozás számára az optimális megoldást jelentik.

MÁSODIK GENERÁCIÓS MULTIJET TECHNOLOGIA

A 90 LE-s 1.3 Multijet II motor speciális befecskendezői a kiegyensúlyozott működésű hidraulikus szelepeknek köszönhetően precízebben szabályozzák az égéstérbe fecskendezett üzemanyag mennyiségét, így minden eddiginél gyorsabb és rugalmasabb befecskendezési szekvenciát biztosítanak. **Az eredmény: alacsonyabb üzemanyag-fogyasztás és károsanyag-kibocsátás, jobb vezethetőség.**



95 MPI

Hengerűrtartalom: 1368 cm³
Teljesítmény: 70 kW (95 LE) 6000 fordulat/percnél
Nyomaték: 127 Nm (12,9 kgm) 4500 fordulat/percnél
Elektronikusan vezérelt fázishelyes Multipoint befecskendezés,
Euro 5-ös visszafolyócső nélküli rendszer/Euro 5-ös Start&Stop funkcióval

90 Multijet

Hengerűrtartalom: 1248 cm³
Teljesítmény: 66 kW (90 LE) 4000 fordulat/percnél
Nyomaték: 200 Nm (20,4 kgm) 1500 fordulat/percnél
„Common Rail” típusú elektronikus vezérlésű Multijet II közvetlen befecskendezés, turbófeltöltővel és levegőhűtővel,
Euro 5-ös DPF-fel / Euro 5-ös DPF-fel és Start&Stop funkcióval

90 Multijet Comfort-Matic

Hengerűrtartalom: 1598 cm³
Teljesítmény: 66 kW (90 LE) 4000 fordulat/percnél
Nyomaték: 200 Nm (20,4 kgm) 1500 fordulat/percnél
„Common Rail” típusú elektronikus vezérlésű Multijet II közvetlen befecskendezés, turbófeltöltővel és levegőhűtővel,
Euro 5-ös DPF-fel / Euro 5-ös DPF-fel és Start&Stop funkcióval
5-sebességes robotizált sebességváltó „ECO” funkcióval

105 Multijet

Hengerűrtartalom: 1598 cm³
Teljesítmény: 77 kW (105 LE) 4000 fordulat/percnél
Nyomaték: 290 Nm (29,6 kgm) 1500 fordulat/percnél
„Common Rail” típusú elektronikus vezérlésű Multijet közvetlen befecskendezés, turbófeltöltővel és levegőhűtővel,
Euro 5-ös DPF-fel / Euro 5-ös DPF-fel és Start&Stop funkcióval

135 Multijet Power

Hengerűrtartalom: 1956 cm³
Teljesítmény: 99 kW (135 LE) 3500 fordulat/percnél
Nyomaték: 320 Nm (32,6 kgm) 1500 fordulat/percnél
„Common Rail” típusú elektronikus vezérlésű Multijet közvetlen befecskendezés, turbófeltöltővel és levegőhűtővel,
Euro 5-ös DPF-fel / Euro 5-ös DPF-fel és Start&Stop funkcióval

120 T-Jet Natural Power

Hengerűrtartalom: 1368 cm³
Teljesítmény: 88 kW (120 LE) 5000 fordulat/percnél
Nyomaték: 206 Nm (21,0 kgm) 2000 fordulat/percnél
Elektronikusan vezérelt szekvenciális Multipoint befecskendezés kettős üzemanyag-rendszerrel és speciális befecskendezőkkel a metán üzemanyaghoz.



A Doblò Cargo
1.3 Multijet II
1250 km megtételére
képes egyetlen tank
üzemanyaggal,
35000 km-es
szervizperiódus
mellett, így időt
és pénzt takarítok
meg velem!



DOBLÒ CARGO MOST MÉG TÁGASABB

A Doblò Cargo-t úgy tervezték, hogy **teljesítményben és funkcionalításban egyaránt a kategória csúcsát képviselje** (teherbírása: 750-1000 kg). Igazi erőssége a belső tér tágassága. A téglalap alakú, széles raktér (melynek befogadóképessége 3,4, 4, 4,2, sőt akár 5 m³-es is lehet, mely az utasfülkét a rakodótértől elválasztó fal elfordításával további 0,4 m³-rel növelhető) minden négyzetcentimétere kihasználható, ezért kitűnően alkalmas bármilyen rakomány szállítására. A nagyméretű tolóajtók és hátsó ajtók jelentősen megkönnyítik a be- és kirakodást, így az Ön munkája kevésbé megterhelő.



- 1 Lemezelt raktérpadló 6 rakományrögzítő gyűrűvel.
- 2 Mosható, vízálló PVC padlóborítás 6 rakományrögzítő gyűrűvel.
- 3 Lemezelt válaszfal az utasfülke és a rakodótér között.
- 4 Raktér válaszfal ablakkal.
- 5 Kereszttartók a hosszabb rakományokhoz.
- 6 Rácsos behajtható válaszfal, teljesen lehajtható utasüléssel.

6

AKÁR 3,4 M HOSSZÚSÁG!



Raktér méretek:

- hosszúság 2170 mm, mely az utasülés lehajtásával, és a válaszfal behajtásával a maximális 3,4 méteres hosszúságra bővíthető
- magasság akár 1550 mm
- szélesség akár 1714 mm

Raktérküszöb-magasság:

- 545 mm

Kerékdobok közötti távolság:

- 1230 mm

Hátsó ajtó méretek:

- magasság 1250/1455 mm
- szélesség 1231 mm

Oldalsó ajtó méretek:

- magasság 1175 mm
- szélesség 700 mm



Régebben kétszer kellett fordulnom, ha két EUR raklapot akartam elszállítani. Most ezt egy fuvarral is el tudom intézni. A számok magukért beszélnek, hiszen eggyel kevesebb út jelentős megtakarítást jelent!

4 | 5

DOBLÒ CARGO MOST MÉG INKÁBB KÖRNYEZETBARÁT

A Natural Power verzió révén a Doblò Cargo a környezet nagy rajongója. Az 1.4-es 120 LE-s T-Jet NaturalPower motort – CNG/benzin kettős üzemanyag-rendszerével – kimondottan a fenntartási költségek csökkentése és a jármű termelékenységének növelése érdekében tervezték. Az új Multipoint metán befecskendező rendszernek köszönhetően a jármű menetteljesítménye megegyezik a benzines változatával. Figyelemre méltó maximális nyomatéka (206 Nm 2000 fordulat/percnél) kitűnő gyorsulási képességet eredményez, még maximális terhelés esetén is. A Doblò Cargo Natural Power a városban dinamikus és élénk, de hosszabb távú utakon is kimagasló teljesítményt nyújt.

DOBLÒ CARGO NATURAL POWER

A gáztartályok padlólemez alatti elhelyezése biztosítja, hogy a Doblò Cargo Natural Power verzió ugyanakkora raktérfogattal rendelkezzen, mint benzines vagy dízel társai. Az opcionálisan rendelhető 5-tartályos verzió esetében a jármű hatótávolsága elérheti a 750 km-t is, melyből 450 km-t a metán üzemanyag biztosít.

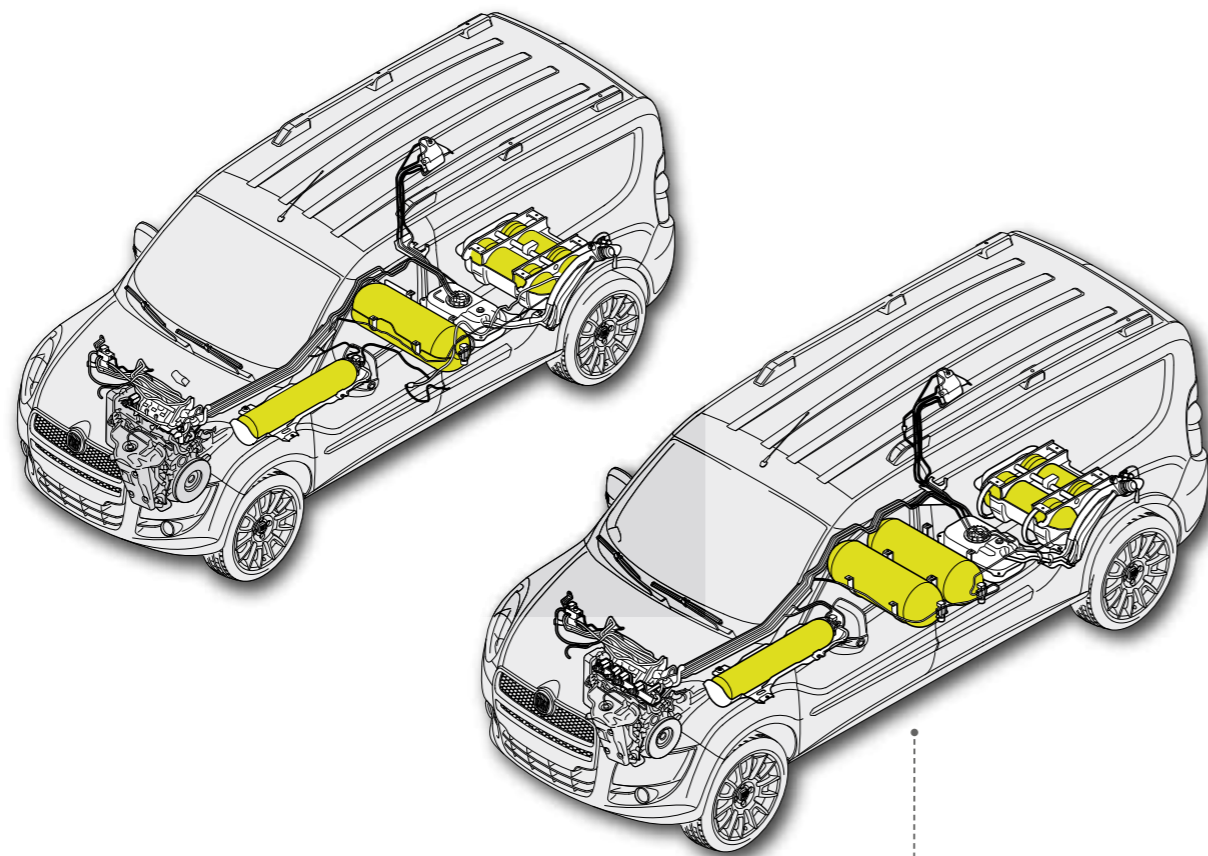

Cargo Maxi verzió
egy plusz gáztartállyal (opc. 422).



START&STOP

A Start&Stop rendszer átmenetileg leállítja a motort, amikor a jármű üresbe tett sebességváltóval várakozik – például közlekedési lámpánál –, majd egyszerűen újraindítja azt, amint a vezető a kuplungpedálra lép. A rendszernek köszönhetően városban akár 15% üzemanyag-megtakarítás is elérhető, és ennek megfelelően a CO₂-kibocsátás is csökken (mindössze 126 g/km az Euro 5-ös, DPF-fel és Start&Stop rendszerrel szerelt 90 LE-s Multijet II esetében).

DPF

A DPF (dízel részecskeszűrő) feladata – mely minden Euro 5-ös dízelmotornál a szériafelszereltség része – az egészségre káros részecskék kibocsátásának csökkentése.

-ÜZEMANYAG-
FOGYASZTÁS

-CO₂



DOBLÒ CARGO

MOST MÉG ÉLVEZETESEBB VEZETNI

Munkahelye még soha nem volt ennyire kényelmes. A Doblò Cargo bi-link független hátsó felfüggesztéssel rendelkezik, mely a rendkívüli teherbírás mellett egy személyautó kényelmét biztosítja. Az elemek moduláris kialakítása lehetővé teszi a felfüggesztés speciális, kimondottan az Ön vállalkozásának igényeire szabott beállítását. Az áruszállításra tervezett modellek esetében a felfüggesztés a dinamikus teljesítmény, a rakodótér (1230 mm-es kerékdobok közötti távolság) és a teherbírás (akár 1000 kg hasznos teher és akár 1450 kg megengedett terhelés a hátsó tengelyen) maximalizálásának szem előtt tartásával került beállításra.



HÁTSÓ FELFÜGGESZTÉS! BI-LINK!

SPECIÁLIS BEÁLLÍTÁSOK



Standard verzió (750 kg teherbírás)

- legjobb teljesítmény/tömeg arány
- speciális beállítás az optimális menetdinamika érdekében



Maxi verziók és megnövelt teherbírás (1 tonna)

- maximálisan megengedett terhelés 1450 kg
- hosszanti lengőkarok és speciális kereszttrudak
- stabilizátorrúd és speciális beállítás a kiváló menetdinamika érdekében bármilyen terhelési érték mellett

DOBLÒ CARGO

MOST MÉG TÖBB KOMFORT ÉS BIZTONSÁG

A **belső tér praktikus és ergonómikus**. Az utasfülke tágas és világos, az ülések kényelmesek és biztonságosak, minden kezelőszerv könnyen elérhető és a számos tárolórekesz lehetővé teszi a dokumentumok és a személyes tárgyak könnyű elhelyezését. Az Új Doblò Cargo két olyan technológiai újdonságot is kínál, melyek gondoskodnak arról, hogy utazása kellemes és biztonságos legyen: a **Blue&Me™ rendszert**, melynek segítségével épp oly nyugodtan telefonálhat vezetés közben, mint amilyen könnyedén vezérelheti mp3 lejátszóját anélkül, hogy levennie kezét a kormánykerékről, és a **Blue&Me™-TomTom®-ot**, a legújabb hordozható színes érintőképernyős satellite navigációs rendszert, **mellyel mindig könnyedén megtalálja úti célját**. A Blue&Me™ funkció használatával letöltheti az új eco:Drive Professional programot a www.ecodrive.fiat.com weboldalról. Az alkalmazás segítségével információkat kaphat vezetési stílusáról és javaslatokat arra nézve, hogyan csökkentse a gépjármű környezetre gyakorolt káros hatását és miként optimalizálja az üzemanyag-fogyasztást. A biztonsági szempontok abszolút elsőbbséget élveztek a tervezéskor, így a Doblò Cargo kimagasló aktív biztonsági felszereltségek sorával büszkélkedhet. Az **ABS** és az **EBD** a szériafelszereltség részét képezik, az opcionális **ESP-t** pedig **hidraulikus fékasszisztenssel (HBA), menetszabályozóval (ASR, MSR) és hegymenet asszisztenssel** is felszerelték. A Doblò Cargoval a biztonság terén is Öné az előny.

- 1 Irrattartó a műszerfalon.
- 2 USB csatlakozó, mely kompatibilis minden mp3 audio készülékkel.
- 3 Tárolópolc a kabintető alatt.
- 4 Tágas tároló rekesz az első ajtó oldalán.
• Dupla parabolikus külső tükrök.

 **BLUE&ME™**
eco:Drive



DOBLÒ CARGO

STANDARD FURGON

Sokoldalú, erőteljes és agilis: a Doblò Cargo rövid tengelytávú, normál tetős furgon verziója ideális társ bármely vállalkozáshoz. Minden helyzetben praktikus és funkcionális, ráadásul kivételes rakodó térfogattal rendelkezik, a szállítmány ki- és berakodása pedig nagyon egyszerű. 6 db rögzítőgyűrű biztosítja a rakomány biztonságos rögzítését, a raktérfalra szerelt lámpák pedig megfelelő világítást biztosítanak a rakodótérben.

RENDELHETŐ VERZIÓK



Lemezelt furgon



Félig üvegezett furgon



Lemezelt furgon
egy oldalsó tolóajtóval



Félig üvegezett furgon
egy oldalsó tolóajtóval



Lemezelt furgon
két oldalsó tolóajtóval



Félig üvegezett furgon
két oldalsó tolóajtóval



Hátsó ajtó
két kifelé nyíló
lemezelt szárnyal



Nyitható
rakodótér-tető
(„zsiráftető”),
(opc. 585)
két kifelé nyíló
üvegezett vagy
lemezelt hátsó
ajtóval rendelhető



Hátsó ajtó
két kifelé nyíló
üvegezett szárnyal
(opc. 519)



Hátsó ajtó
felfelé nyíló,
üvegezett
(opc. 148)



praktikus

Külső méretek (mm)

Tengelytáv	2755
Hosszúság	4390
Szélesség	1832
Magasság	1845

Raktér méretek (mm)

Hosszúság	1820/3050*
Szélesség	1518/1714
Magasság	1305
Kerékdobok közötti távolság	1230
Raktérküszöb-magasság	545

Rakodótér térfogat	3,4/3,8* m ³
--------------------	-------------------------

Teherbírás vezetővel	750/1000 kg**
----------------------	---------------

*Lehajtott utasüléssel (rendelhető opció).
**Megnövelt teherbírás a 943-as opció megrendelésével.



DOBLÒ CARGO MAXI FURGON

Ha vállalkozásában valóban a méret a lényeg, akkor a Maxi furgon Önnek készült. 35 cm-rel hosszabb rakterének köszönhetően rekordméretű helytel és befogadóképességgel rendelkezik. A mindössze 55 cm magas raktérküszöbnek és a 180°-ban nyíló széles hátsó ajtóknak köszönhetően pedig igazán könnyű hozzáférni a rakteréhez.

RENDELHETŐ VERZIÓK



Lemezelt furgon
egy oldalsó tolóajtóval



Lemezelt furgon
két oldalsó tolóajtóval



Félig üvegezett furgon
egy oldalsó tolóajtóval



Félig üvegezett furgon
két oldalsó tolóajtóval



Hátsó ajtó
két kifelé nyíló
lemezelt szárnyal



Hátsó ajtó
két kifelé nyíló
üvegezett szárnyal
(opc. 519)



Hátsó ajtó
felfelé nyíló,
üvegezett (opc. 148)



A hosszú tárgyak szállítása
többé nem jelent problémát
a Doblò Cargo Maxival!



Külső méretek (mm)

Tengelytáv	3105
Hosszúság	4740
Szélesség	1832
Magasság	1880

Raktér méretek (mm)

Hosszúság	2170/3400*
Szélesség	1518/1714
Magasság	1305
Kerékdobok közötti távolság	1230
Raktérküszöb-magasság	545

Rakodótér térfogat	4,2/4,6* m ³
Teherbírási vezetől	1000 kg

*Lehajtott utasüléssel (rendelhető opció).

DOBLÒ CARGO MAXI XL FURGON

A Doblò Cargo Maxi XL Furgon a bizonyíték arra, hogy a nagyságnak nincsenek határai, hiszen egyesíti magában a Maxi verzió hosszúságát az Emelt tetős változat magasságával. Így biztos lehet abban, hogy a legnagyobb méretű tárgyak is elérnek az akár 1 tonnát is szállítani képes raktérben (2,17 m hosszú, 1,71 m széles és 1,55 m magas).

RENDELHETŐ VERZIÓK



Lemezelt furgon
egy oldalsó tolóajtóval



Félig üvegezett furgon
egy oldalsó tolóajtóval



Lemezelt furgon
két oldalsó tolóajtóval



Félig üvegezett furgon
két oldalsó tolóajtóval



Hátsó ajtó
két kifelé nyíló
lemezelt szárnyal



Hátsó ajtó
kifelé nyíló
üvegezett szárnyal



1



2



3

- 1 Tárolópolc a kabintető alatt.
- 2 XL logó.
- 3 Elemlámpaként kivehető, újrátölthető raktérvilágítás.

+ még
nagyobb

Külső méretek (mm)

Tengelytáv	3105
Hosszúság	4740
Szélesség	1832
Magasság	2125

Raktér méretek (mm)

Hosszúság	2170/3400*
Szélesség	1518/1714
Magasság	1550
Kerékdobok közötti távolság	1230
Raktérküszöb-magasság	545

Rakodótér térfogat	5,0 m ³ /5,4* m ³
Teherbírás vezetővel	1000 kg

* Lehajtott utasüléssel (rendelhető opció).



DOBLÒ CARGO WORK UP

Az új Doblò Work Up igazi szövetséges a munkában: ha helyigényről van szó, nem ismer akadályt. Agilis és erőteljes, nehéz rakománnyal is könnyedén mozog a város utcáin. 100% Fiat Professional tervezés, gyártás és szavatosság. A Doblò Work Up ideális választás, ha városi munkához keres társat, de mindenhol megállja a helyét ahol egy kompakt, könnyen kezelhető gépjárműre van szükség.

A számok magukért beszélnek. A Doblò Work Up 4,96 m-es teljes hosszúságával és figyelemre méltó teherbírásával (1000 kg hasznos teher és 1450 kg maximális megengedett terhelés a hátsó tengelyen) versenytársak nélkül maradt. Igazi erőssége azonban többretegű tengeri furnérral borított platója: 2,3 m hosszú, 1,82 m széles és 4,2 m²-es rakodófelületén akár 3 EUR raklap vagy 33 gyümölcsösrekesz is elfér.



ERŐSSÉGEK



- 1 Lehajtható fellépő a plató oldalfalán.
- 2 Oldalfal lehajtó kar.
- 3 Rögzítőfülek a rakomány biztonságáért a rúdtartó falon.
- 4 Oldalsó fellépő.
- 5 Zárható, külső tárolórekesz akár 2 m hosszú szerszámok, munkaeszközök elhelyezésére.
- 6 Süllyesztett profil rögzítőkampóknak.

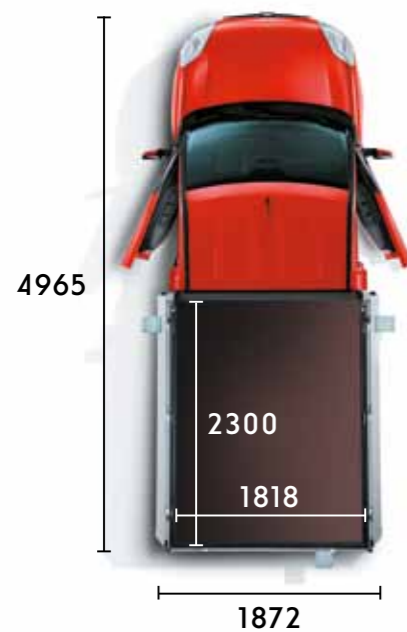

Külső méretek (mm)

Tengelytáv	3105
Hosszúság	4965
Szélesség	1872
Magasság	2049

Raktér méretek (mm)

Hosszúság	2300
Szélesség	1818
Oldalfal magassága	368
Raktérküszöb-magasság	545
Rakfelület	4,2 m ²

Teherbírás vezetővel	1000 kg
----------------------	---------

	95 MPI	120 T-Jet Natural Power	90 Multijet	90 Multijet Comfort-Matic	105 Multijet	135 Multijet Power				
Motor										
Hengerek száma, elrendezése	4, soros, keresztben	4, soros, keresztben	4, soros, keresztben	4, soros, keresztben	4, soros, keresztben	4, soros, keresztben				
Hengerűrtartalom (cm³)	1368	1368	1248	1598	1598	1956				
Környezetvédelmi szint	Euro 5 / Euro 5 Start&Stop-pal	Euro 5	Euro 5 DPF-fel / Euro 5 DPF-fel és Start&Stop-pal	Euro 5 DPF-fel és Start&Stop-pal	Euro 5 DPF-fel / Euro 5 DPF-fel és Start&Stop-pal	Euro 5 DPF-fel és Start&Stop-pal				
Kompresszió viszony	11:01	9,8:1	16,8:1	16,5:1	16,5:1	16,5:1				
Maximális teljesítmény: kW (LE) ford./percnél	70 (95) 6000	88 (120) 5000	66 (90) 4000	66 (90) 4000	77 (105) 4000	99 (135) 3500				
Maximális nyomaték: Nm (kgm) ford./percnél	127 (12,9) 4500	206 (21,0) 2000	200 (20,4) 1500	200 (20,4) 1500	290 (29,6) 1500	320 (32,6) 1500				
Vezérlés	Dupla vezérműtengely (fogasszíjjal hajtott) hidraulikus szelepelemekkel, hengerenkénti 4 szelep	Dupla vezérműtengely (láncjal hajtott) hidraulikus szelepelemekkel, hengerenkénti 4 szelep	Dupla vezérműtengely (láncjal hajtott) hidraulikus szelepelemekkel, hengerenkénti 4 szelep	Dupla vezérműtengely (fogasszíjjal hajtott) hidraulikus szelepelemekkel, hengerenkénti 4 szelep	Dupla vezérműtengely (fogasszíjjal hajtott) hidraulikus szelepelemekkel, hengerenkénti 4 szelep	Dupla vezérműtengely (fogasszíjjal hajtott) hidraulikus szelepelemekkel, hengerenkénti 4 szelep				
Üzemanyag	benzin (EN 228)	benzin (EN 228) / metán	dízel üzemanyag (EN 590)	dízel üzemanyag (EN 590)	dízel üzemanyag (EN 590)	dízel üzemanyag (EN 590)				
Üzemanyag-ellátás	Hengerenkénti, fázishelyes, elektronikus befecskendezés (MPI), visszafolyócső nélküli rendszer	Hengerenkénti, fázishelyes, elektronikus befecskendezés (MPI), speciális befecskendezők a metán üzemanyaghoz, turbófeltöltővel és levegőhűtővel	Elektronikusan vezérelt Common Rail típusú Multijet II közvetlen befecskendezés turbófeltöltővel és levegőhűtővel	Elektronikusan vezérelt Common Rail típusú Multijet közvetlen befecskendezés turbófeltöltővel és levegőhűtővel	Elektronikusan vezérelt Common Rail típusú Multijet közvetlen befecskendezés turbófeltöltővel és levegőhűtővel	Elektronikusan vezérelt Common Rail típusú Multijet közvetlen befecskendezés turbófeltöltővel és levegőhűtővel				
Gyújtás	a befecskendező rendszerrel közösen vezérelt	a befecskendező rendszerrel közösen vezérelt	kompressziós	kompressziós	kompressziós	kompressziós				
Erőátvitel										
Meghajtás	első kerék	első kerék	első kerék	első kerék	első kerék	első kerék				
Tengelykapcsoló	egytárcsás, száraz, tányérrugóval, hidraulikus vezérlés			egytárcsás, száraz, elektrohidraulikus vezérlés	egytárcsás, száraz, tányérrugóval, hidraulikus vezérlés	egytárcsás, száraz, tányérrugóval, hidraulikus vezérlés				
Sebességfokozatok száma	5 + hátramenet	6 + hátramenet	5 + hátramenet	5 + hátramenet, computer vezérelt elektrohidraulikus kapcsolórendszer	6 + hátramenet	6 + hátramenet				
Kormányzás										
Típusa	fogasléc, hidraulikus szervokormány	fogasléc, hidraulikus szervokormány	fogasléc, hidraulikus szervokormány	fogasléc, hidraulikus szervokormány	fogasléc, hidraulikus szervokormány	fogasléc, hidraulikus szervokormány				
Fordulókör (m)	11,2/12,5 (Maxi)	11,2/12,5 (Maxi)	11,2/12,5 (Maxi)	11,7/13 (Maxi és XL)	11,2/12,5 (Maxi és XL)	11,2/12,5 (Maxi és XL)				
Fékrendszer – T (hűtött tárcsafék) – D (dobfék)										
Típusa	digitálisan osztott, kétkörös, független hidraulikus fékrendszer			digitálisan osztott, kétkörös, független hidraulikus fékrendszer						
Első: ø (mm)	T 305	T 305	T 284 – T 305 (Maxi és megnövelt teherbírás)	T 284 – T 305 (Maxi és megnövelt teherbírás)	T 284 – T 305 (Maxi és megnövelt teherbírás)	T 305				
Hátsó: ø mm	D 254	D 254	D 228 – D 254 (Maxi, megnövelt teherbírás és Combi)	D 228 – D 254 (Maxi, megnövelt teherbírás és Combi)	D 228 – D 254 (Maxi, megnövelt teherbírás és Combi)	D 254				
Fékszervo: ø	10"	10"	10"	10"	10"	10"				
Felfüggesztés										
Első	MacPherson típusú független kerékfelfüggesztés, segédkerethez rögzített keresztlengőkarokkal, hidraulikus teleszkópos lengéscsillapítóval, tekercsrugókkal és stabilizátor rúddal		MacPherson típusú független kerékfelfüggesztés, segédkerethez rögzített keresztlengőkarokkal, hidraulikus teleszkópos lengéscsillapítóval, tekercsrugókkal és stabilizátor rúddal							
Hátsó	Független Bi-link kerékfelfüggesztés, tekercsrugókkal, teleszkópos lengéscsillapítók kettős kalibrálással és stabilizátor rúddal (verziótól függően)	Független Bi-link kerékfelfüggesztés, tekercsrugókkal, teleszkópos lengéscsillapítók kettős kalibrálással és stabilizátor rúddal	Független Bi-link kerékfelfüggesztés, tekercsrugókkal, teleszkópos lengéscsillapítók kettős kalibrálással és stabilizátor rúddal (verziótól függően)	Független Bi-link kerékfelfüggesztés, tekercsrugókkal, teleszkópos lengéscsillapítók kettős kalibrálással és stabilizátor rúddal (verziótól függően)	Független Bi-link kerékfelfüggesztés, tekercsrugókkal, teleszkópos lengéscsillapítók kettős kalibrálással és stabilizátor rúddal (verziótól függően)	Független Bi-link kerékfelfüggesztés, tekercsrugókkal, teleszkópos lengéscsillapítók kettős kalibrálással és stabilizátor rúddal (verziótól függően)				
Kerekek										
Gumiabroncsok	195/60 R 16	195/60 R 16	185/65 R 15 – 195/65 R 15 (Combi) 195/60 R 16 (Maxi és megnövelt teherbírás)	185/65 R 15 – 195/65 R 15 (Combi) 195/60 R 16 (Maxi és megnövelt teherbírás)	185/65 R 15 – 195/65 R 15 (Combi) 195/60 R 16 (Maxi és megnövelt teherbírás)	195/60 R 16				
Elektromos rendszer (12 V)										
Akkumulátor kapacitás (Ah)	40/50/60/63/72	50/60	50/63/70/72	60/70/72	60/70/72	72				
Generátor töltőáram (A)	70/90/105/120	105/120	70/90/120	100/120/150	100/120/150	100/120/150				
Üzemanyag-ellátás										
Üzemanyagtartály (liter/kg)	60	60	95/16,15 kg* 130/22,1 kg**	60	60	60				
Teljesítmény és üzemanyag-fogyasztás – Cargo rövid tengelytáv, 750 kg teherbírás										
	Euro 5	Euro 5 Start&Stop-pal	Euro 5– Benzin*	Euro 5– Metán*	Euro 5 DPF-fel	Euro 5 DPF-fel és Start&Stop-pal	Euro 5 DPF-fel	Euro 5 DPF-fel és Start&Stop-pal	Euro 5 DPF-fel és Start&Stop-pal	
Végsebesség (km/h)	161	161	172	172	156	158	158	164	164	179
Vegyes fogyasztás (l/100 km)	7,3	7,0	7,4	4,9*	5,0	4,8	4,9	5,4	5,2	5,6
CO ₂ -kibocsátás (g/km)	169	163	173	134	133	126	130	143	136	148

* (kg/100 km) ** 4 tartállyal ** 5 tartállyal * az értékek a rövid tengelytávú, 1000 kg teherbírású Cargo verzióra vonatkoznak

A Fiat a  SELENIA motorolaj, PARAFLU hűtőfolyadék és a TUTELA funkcionális folyadékok használatát javasolja.

DOBLÒ CARGO STANDARD RÖVID TENGELYTÁV

DOBLÒ CARGO MAXI

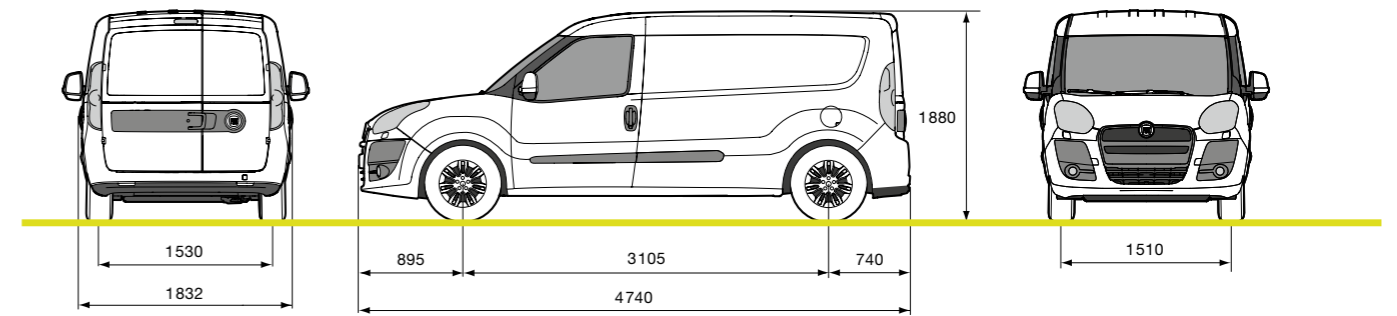
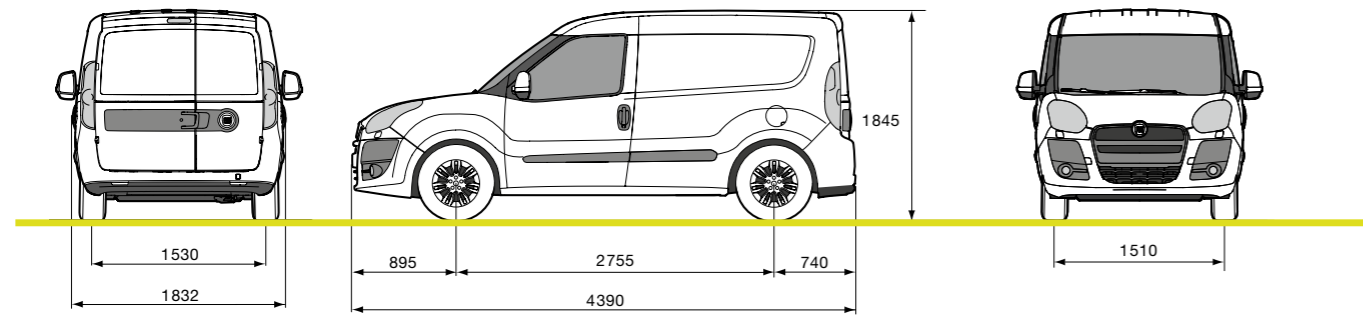

Külső méretek (mm)

Tengelytáv	2755
Hosszúság	4390
Szélesség	1832
Első nyomtáv	1510
Hátsó nyomtáv	1530
Max. magasság (üresen)	1845
Első túlnyúlás	895
Hátsó túlnyúlás	740

Hátsó ajtó (mm)

Szélesség	1231
Magasság	1250

Oldalsó tolóajtó (mm)

Szélesség	700
Magasság	1175

Raktér mérete (mm)

Hosszúság	1820
Min. – max. szélesség	1714 (1518)
Kerékdobok közötti szélesség	1230
Magasság	1305
Raktérküszöb magasság (üresen)	545

Rakodótér fogat (m³)

Térfogat	3,4–3,8*
----------	----------

Tömegadatok

Motor verziók	Standard furgon					Megnövelt teherbírású furgon					
	95 MPI	90 Multijet	90 Multijet Comfort-Matic	105 Multijet	135 Multijet Power	95 MPI	90 Multijet	90 Multijet Comfort-Matic	105 Multijet	135 Multijet Power	120 T-Jet Natural Power
Saját tömeg* (kg)	1240	1270	1310	1310	1350	1260	1290	1330	1330	1370	1450
Teherbírás vezetővel (kg)	750	750	750	750	750	900	1000	1000	1000	1000	980
Össztömeg (kg)	1990	2020	2060	2060	2100	2160	2290	2330	2330	2370	2430
Max. vontatható tömeg (kg)	1000	1000	1300	1300	1500	1000	1000	1300	1300	1500	1000

Üzemanyag-fogyasztás – Károsanyag-kibocsátás

Motor verziók	Standard furgon								
	95 MPI		90 Multijet		90 Multijet Comfort-Matic		105 Multijet		135 Multijet Power
	E5	E5 S&S	E5 DPF	E5 DPF S&S	E5 DPF S&S	E5 DPF	E5 DPF S&S	E5 DPF S&S	E5 DPF S&S
Üzemanyag	benzin	benzin	dízel	dízel	dízel	dízel	dízel	dízel	dízel
Városi fogyasztás (l/100 km)	9,9	9,2	6,5	5,9	5,5	6,7	6,1	6,5	6,5
Városon kívüli fogyasztás (l/100 km)	5,8	5,7	4,2	4,2	4,6	4,7	4,6	5,1	5,1
Vegyes fogyasztás (l/100 km)	7,3	7,0	5	4,8	4,9	5,4	5,2	5,6	5,6
CO ₂ -kibocsátás (g/km)	169	163	133	126	130	143	136	148	148

Üzemanyag-fogyasztás – Károsanyag-kibocsátás

Motor verziók	Megnövelt teherbírású furgon									
	95 MPI		90 Multijet		90 Multijet Comfort-Matic		105 Multijet		135 Multijet Power	120 T-Jet Natural Power
	E5	E5 S&S	E5 DPF	E5 DPF S&S	E5 DPF S&S	E5 DPF	E5 DPF S&S	E5 DPF S&S	E5	E5
Üzemanyag	benzin	benzin	dízel	dízel	dízel	dízel	dízel	dízel	benzin	metán
Városi fogyasztás (l/100 km)	10,4	9,7	6,5	5,9	5,6	6,8	6,2	6,5	9,7	6,5*
Városon kívüli fogyasztás (l/100 km)	5,8	5,9	4,2	4,2	4,7	4,7	4,6	5,1	6,1	4,0*
Vegyes fogyasztás (l/100 km)	7,5	7,3	5	4,8	5,0	5,5	5,2	5,6	7,4	4,9*
CO ₂ -kibocsátás (g/km)	174	168	133	126	133	144	137	148	173	134

* Teljesen előrehajtott utasúléssel és befordított raktér válaszfalal.

* Menetkész jármű üzemanyaggal, pótkerékkel, szerszámokkal és kiegészítővel.

▼ (kg/100 km)

Külső méretek (mm)

Tengelytáv	3105
Hosszúság	4740
Szélesség	1832
Első nyomtáv	1510
Hátsó nyomtáv	1530
Max. magasság (üresen)	1880
Első túlnyúlás	895
Hátsó túlnyúlás	740

Hátsó ajtó (mm)

Szélesség	1231
Magasság	1250

Oldalsó tolóajtó (mm)

Szélesség	700
Magasság	1175

Raktér mérete (mm)

Hosszúság	2170
Min. – max. szélesség	1714 (1518)
Kerékdobok közötti szélesség	1230
Magasság	1305
Raktérküszöb magasság (üresen)	545

Rakodótér fogat (m³)

Térfogat	4,2–4,6*
----------	----------

Tömegadatok

Motor verziók	Megnövelt teherbírású furgon					
	95 MPI	90 Multijet	90 Multijet Comfort-Matic	105 Multijet	135 Multijet Power	120 T-Jet Natural Power
Saját tömeg* (kg)	1300	1330	1370	1370	1410	1490/1540*
Teherbírás vezetővel (kg)	900	1000	1000	1000	1000	980/910*
Össztömeg (kg)	2200	2330	2370	2370	2410	2470/2450*
Max. vontatható tömeg (kg)	1000	1000	1300	1300	1500	1000

Üzemanyag-fogyasztás – Károsanyag-kibocsátás

Motor verziók	Megnövelt teherbírású furgon									
	95 MPI		90 Multijet		90 Multijet Comfort-Matic		105 Multijet		135 Multijet Power	120 T-Jet Natural Power
	E5	E5 S&S	E5 DPF	E5 DPF S&S	E5 DPF S&S	E5 DPF	E5 DPF S&S	E5 DPF S&S	E5	E5
Üzemanyag	benzin	benzin	dízel	dízel	dízel	dízel	dízel	dízel	benzin	metán
Városi fogyasztás (l/100 km)	10,4	9,7	6,6	6,0	5,6	6,8	6,2	6,5	9,7	6,5*
Városon kívüli fogyasztás (l/100 km)	5,8	5,9	4,3	4,3	4,7	4,7	4,6	5,1	6,1	4,0*
Vegyes fogyasztás (l/100 km)	7,5	7,3	5,1	4,9	5,0	5,5	5,2	5,6	7,4	4,9*
CO ₂ -kibocsátás (g/km)	174	168	136	129	133	144	137	148	173	134

* Teljesen előrehajtott utasúléssel és befordított raktér válaszfalal.

* Menetkész jármű üzemanyaggal, pótkerékkel, szerszámokkal és kiegészítővel.

▼ Plusz egy gáztartállyal (opc. 422)

▼ (kg/100 km)

MAGAS TETŐ RÖVID TENGELYTÁV

MAXI XL

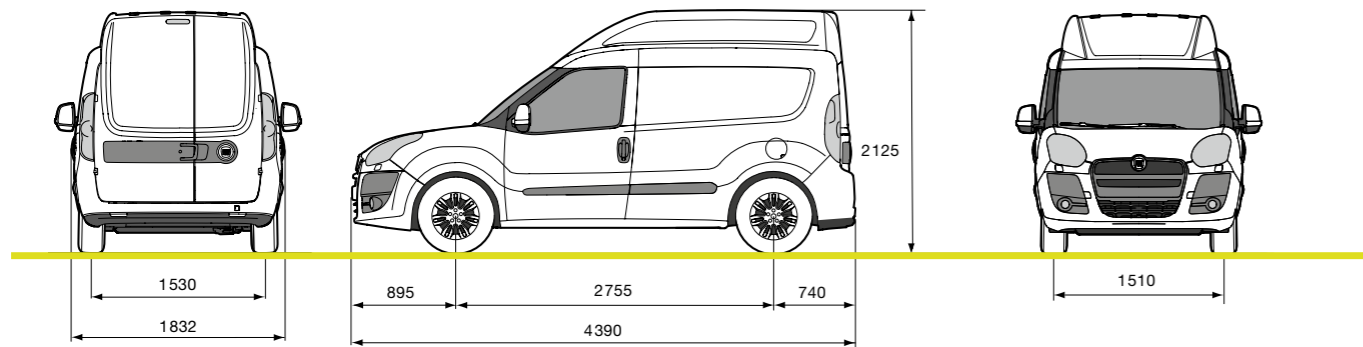

Külső méretek (mm)

Tengelytáv	2755
Hosszúság	4390
Szélesség	1832
Első nyomtáv	1510
Hátsó nyomtáv	1530
Max. magasság (üresen)	2100
Első túlnyúlás	895
Hátsó túlnyúlás	740

Hátsó ajtó (mm)

Szélesség	1231
Magasság	1455

Oldalsó tolóajtó (mm)

Szélesség	700
Magasság	1175

Raktér mérete (mm)

Hosszúság	1820
Min.-max. szélesség	1714 (1518)
Kerékdobok közötti szélesség	1230
Magasság	1550
Raktérküszöb magasság (üresen)	545

Rakodótér fogat (m³)

Térfogat	4,0-4,4*
----------	----------

Tömegadatok

Motor verziók	Standard furgon			Megnövelt teherbírású furgon		
	90 Multijet Comfort-Matic	105 Multijet	135 Multijet Power	90 Multijet Comfort-Matic	105 Multijet	135 Multijet Power
Saját tömeg* (kg)	1330	1330	1370	1350	1350	1390
Teherbírás vezetővel (kg)	750	750	750	1000	1000	1000
Össztömeg (kg)	2080	2080	2120	2350	2350	2390
Max. vontatható tömeg (kg)	1300	1300	1500	1300	1300	1500

Üzemanyag-fogyasztás- Károsanyag-kibocsátás

Motor verziók	Standard furgon			
	90 Multijet Comfort-Matic E5 DPF S&S	105 Multijet E5 DPF	105 Multijet E5 DPF S&S	135 Multijet Power E5 DPF S&S
Üzemanyag	dízel	dízel	dízel	dízel
Városi fogyasztás (l/100 km)	5,6	7,1	6,3	6,7
Városon kívüli fogyasztás (l/100 km)	5,2	5,1	5,1	5,2
Vegyes fogyasztás (l/100 km)	5,3	5,8	5,5	5,8
CO ₂ -kibocsátás (g/km)	140	154	146	152

Üzemanyag-fogyasztás- Károsanyag-kibocsátás

Motor verziók	Megnövelt teherbírású furgon					
	90 Multijet Comfort-Matic E5 DPF S&S	105 Multijet E5 DPF	105 Multijet E5 DPF S&S	135 Multijet Power E5 DPF S&S	120 T-Jet Natural Power E5	
Üzemanyag	dízel	dízel	dízel	dízel	benzin	metán
Városi fogyasztás (l/100 km)	5,6	7,1	6,3	6,7	9,7	6,5*
Városon kívüli fogyasztás (l/100 km)	5,2	5,1	5,1	5,2	6,5	4,2*
Vegyes fogyasztás (l/100 km)	5,3	5,8	5,5	5,8	7,7	5,0*
CO ₂ -kibocsátás (g/km)	140	154	146	152	179	138

* Teljesen előrehajtott utasulással és befordított raktér válaszfalal.

* Menetkész jármű üzemanyaggal, pótkerékkel, szerszámokkal és kiegészítőikkel.

* (kg/100 km)

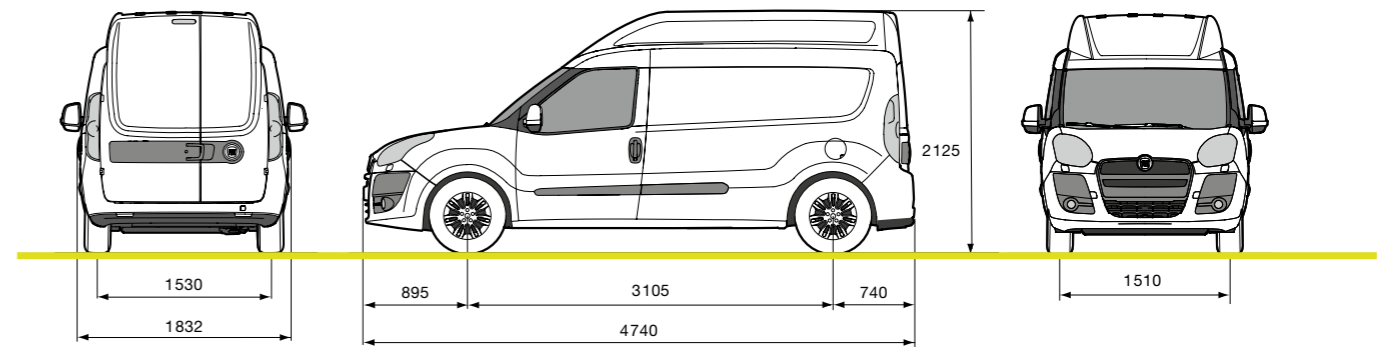

Külső méretek (mm)

Tengelytáv	3105
Hosszúság	4740
Szélesség	1832
Első nyomtáv	1510
Hátsó nyomtáv	1530
Max. magasság (üresen)	2125
Első túlnyúlás	895
Hátsó túlnyúlás	740

Hátsó ajtó (mm)

Szélesség	1231
Magasság	1455

Oldalsó tolóajtó (mm)

Szélesség	700
Magasság	1175

Raktér mérete (mm)

Hosszúság	2170
Min.-max. szélesség	1714
Kerékdobok közötti szélesség	1230
Magasság	1550
Raktérküszöb magasság (üresen)	545

Rakodótér fogat (m³)

Térfogat	5/5,4*
----------	--------

Tömegadatok

Motor verziók	105 Multijet	135 Multijet Power
Saját tömeg* (kg)	1460	1500
Teherbírás vezetővel (kg)	1000	1000
Össztömeg (kg)	2460	2500
Max. vontatható tömeg (kg)	1300	1500

Üzemanyag-fogyasztás- Károsanyag-kibocsátás

Motor verziók	105 Multijet		135 Multijet Power
	E5 DPF	E5 DPF S&S	E5 DPF S&S
Üzemanyag	dízel	dízel	dízel
Városi fogyasztás (l/100 km)	7,1	6,4	6,8
Városon kívüli fogyasztás (l/100 km)	5,4	5,3	5,5
Vegyes fogyasztás (l/100 km)	6,0	5,7	6,0
CO ₂ -kibocsátás (g/km)	158	150	157

* Teljesen előrehajtott utasulással és befordított raktér válaszfalal.

* Menetkész jármű üzemanyaggal, pótkerékkel, szerszámokkal és kiegészítőikkel.

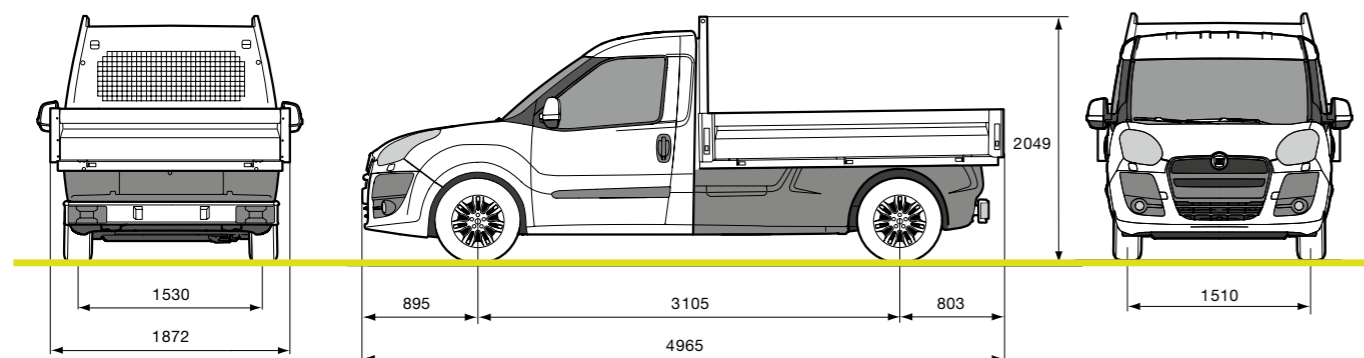

Külső méretek (mm)

Tengelytáv	3105
Hosszúság	4965
Szélesség	1872
Első nyomtáv	1510
Hátsó nyomtáv	1530
Max. magasság (üresen)	2049
Első túlnyúlás	895
Hátsó túlnyúlás	803

Plató mérete (mm)

Hosszúság	2300
Szélesség	1818
Oldalfal magassága	368
Raktérközépső magasság (üresen)	545

Rakodófelület (m²)

Rakodófelület	4,2
---------------	-----

Tömegadatok

Motor verziók	90 Multijet	105 Multijet	135 Multijet Power
Saját tömeg* (kg)	1430	1505	1505
Téherbírás vezetővel (kg)	1000	1000	1000
Össztömeg (kg)	2430	2505	2505
Max. vontatható tömeg (kg)	1000	1300	1500

**Üzemanyag-fogyasztás –
Károsanyag-kibocsátás**

Motor verziók	90 Multijet		105 Multijet		135 Multijet Power
	E5 DPF	E5 DPF S&S	E5 DPF	E5 DPF S&S	E5 DPF S&S
Üzemanyag	dízel	dízel	dízel	dízel	dízel
Városi fogyasztás (l/100 km)	6,8	6,2	7,1	6,4	6,8
Városon kívüli fogyasztás (l/100 km)	4,4	4,4	5,4	5,3	5,5
Vegyes fogyasztás (l/100 km)	5,3	5,1	6,0	5,7	6,0
CO ₂ -kibocsátás (g/km)	140	133	158	150	157

*Menetkész jármű üzemanyaggal, pótkerékkel, szerszámokkal és kiegészítővel.



SZÉRIA ÉS RENDELHETŐ
FELSZERELTSÉG

Külső		Furgon	SX Furgon	Padlólemez alváz	Work Up
Oldalvédő ütközőcsíkok	927	•	•	•	•
Kétszárnyú, asszimetrikus, lemezelt hátsó ajtó		•	•	–	–
Kétszárnyú, asszimetrikus, üvegezett hátsó ajtó, fűthető hátsó ablakokkal és ablaktörő lapáttal	519	◦	◦	–	–
Disztárcsák	878	◦	•	◦	◦
15"-os könnyűfém keréktárcsák	108	◦/– ¹	◦/– ¹	–	–
16"-os könnyűfém keréktárcsák	431	◦	◦	–	–
Ködlámpák	097	◦	•	◦	◦
Első/hátsó sárfogó gumik	990	◦	◦	–	–
Hátsó sárfogó gumik	197	◦	◦	–	–
Karosszéria színére fényezett lökhárítók	876	◦	◦	◦	◦
Fix oldalablakok a tolóajtóban és azzal szemben	55D	◦	◦	–	–
Jobboldali tolóajtó	523	◦/• (Maxi)	•	–	–
Baloldali tolóajtó	055	◦	◦	–	–
Felfelé nyíló üvegezett hátsó ajtó, fűthető ablakokkal és ablaktörő lapáttal	148	◦	◦	–	–
Elektromosan állítható és fűthető külső visszapillantó tükrök	041	◦	◦	◦	◦
Fényezett külső visszapillantó tükrök	976	◦	•	◦	◦
Metálfényezés	210	◦	◦	◦	◦
Harmadik féklámpa		•	•	–	–
Zsiráfetető	585	◦/– (Maxi)	◦/– (Maxi)	–	–
Emelt tető	360	◦/– (Maxi)	◦/– (Maxi)	–	–
16"-os könnyűfém keréktárcsák	50902745	Δ	Δ	Δ	–

Belső

Rácsos, behajtható válaszfal	201	◦	◦	–	–
Fix, lemezelt elválasztófal	149	◦	◦	–	–
Fix, lemezelt elválasztófal közepén ablakkal	199	•	•	–	•
Felső rakodópól	835	◦	•	•	•
Irattartó a műszerfalon	4PS	◦	◦	◦	◦
Zárható kesztyűtartó	658	◦	•	◦	◦
Bőrborítású kormánykerék és sebességváltó gomb	320	◦	◦	◦	◦
Magasságban állítható vezetőülés kar- és deréktámasszal	627	◦	•	◦	◦
Állítható támlájú utasülés	297	◦	◦	◦	◦
Teljesen lehajtható utasülés	4GQ	◦	◦	◦	◦
Állítható támlájú utasülés tárolórekeszsel	295	◦	•	◦	◦
Fűthető vezetőülés	453	◦	◦	◦	◦
Fűthető utasülés	452	◦	◦	◦	◦
Műbőr kárpit	728	◦	–	◦	◦
PVC borítás a raktérben	798	◦	•	–	–

¹ nem rendelhető a Maxi, Maxi XL, 2.0 Multijet Power, 1.4 benzin és 1.4 Natural Power kivitelhez

• széria ◦ rendelhető – nem rendelhető Δ Lineaccessori

Funkcionalitás / Kényelem		Furgon	SX Furgon	Padlólemez alváz	Work Up
Távírányító a központi zárhoz	008	◦	•	◦	◦
Extra távírányító	4YV	◦	◦	◦	◦
Szervokormány	014	•	•	•	•
Magasságban és mélységében állítható kormányoszlop	011	•	•	•	•
Elektromos első ablakemelők és központi zár	428	•	•	•	•
Dohányzócsomag	989	◦	•	◦	◦
12 V-os csatlakozó a műszerfalon		•	•	•	•
12 V-os csatlakozó a csomagtérben	4HG	◦	•	–	–
Nagyobb generátor	065	◦	◦	◦	◦
Átalakító csatlakozó	081	◦	◦	◦	◦
Elemlámpaként kivehető raktérvilágítás	58F	◦	◦	–	–
Fedélzeti számítógép		•	•	•	•
Rögzítőgyűrűk a raktérben		•	•	–	•
Hosszanti tetősín	357	◦	◦	–	–
Belső keresztartók a raktérben	983	◦	◦	–	–
Automata légkondicionáló berendezés	140	◦	◦	◦	◦
Manuális légkondicionáló berendezés	025	◦	◦	◦	◦
Külső hőmérséklet jelző	5BY	◦/•*	◦/•*	◦	◦
Kiegészítő fűtés	52Y	◦	◦	◦	◦
Tempomat	416	◦	◦	◦	◦
Kiegészítő metántartály	422	◦ (Maxi*)	◦ (Maxi*)	–	–
Normál méretű pótkerék	980	•	•	•	•
Tolatóradar	508	◦	◦	–	–
Megnövelt teherbírás	943	◦/• (Maxi* és XL)	◦/• (Maxi* és XL)	•	•

Biztonság / Mechanikai felszereltség

Négy érzékelős ABS + EBD (Elektronikus Fékerelosztó)	009	•	•	•	•
Vezetőoldali légzsák		•	•	•	•
Oldallégzsák (fej + mellkas védelem)	505	◦	◦	◦	–
Utasoldali légzsák	502	◦	•	◦	◦
Oldalütközéstől védő merevítő rudak az utasfülke ajtóiban		•	•	•	•
FPS tüzmelőző rendszer		•	•	•	•
Ostorcsapás elleni fejtámlák	42F	◦	◦	◦	◦
Zárreteszelés	064	◦	◦	–	–
Start&Stop	5DE	◦	◦	◦	◦
ESP/ASR/Hill Holder	392	◦	◦	–	–

Audió / Telematika

Rádióelőkészítés, kábelezés, antenna	072	•	•	•	•
CD-s autórádió	315	◦	◦	◦	◦
Hangszórók	4HL	•	•	•	•
Rádió CD és MP3-lejátszóval	41A	◦	◦	◦	◦
Blue&Me™	65W	◦	◦	◦	◦
Blue&Me™ csomag (65W+41A+245)	6J8	◦	◦	◦	◦
Rádiótávvezérlők a kormánykeréken	245	◦	◦	◦	◦
Blue&Me™–TomTom® GPS készülék	71806151		Δ	Δ	Δ
My-Port előkészítés a műszerfalon a TomTom® navigációhoz	505	◦	◦	◦	◦
(Blue&Me™ rendszertől külön rendelhető)	6EN	◦	◦	◦	◦
My-Port előkészítés a műszerfalon a Blue&Me™–TomTom® rendszerhez	68R	◦	◦	◦	◦
Támogatás a TomTom® LIVE 1000 navigációs rendszerhez	71805795		Δ	Δ	Δ

* a 120 T-Jet Natural Power verzióhoz

• széria ◦ rendelhető – nem rendelhető Δ Lineaccessori

DOBLÒ CARGO MOST MÉG STÍLUSOSABB

VÁLASSZON!

Műszerfalborítás



Standard szürke – Cargo és Work Up modellek



SX Bubble szürke – Cargo SX modell



SX Bubble piros – Cargo SX modell

Belső kárpitok



Star szürke



Star piros



Pacman szürke



Pacman piros



Szürke műbőr

Keréktárcsák



15"-os acél keréktárcsa teljes méretű díszládával



16"-os acél keréktárcsa teljes méretű díszládával



15"-os könnyűfém keréktárcsa, **opc. 108**



16"-os könnyűfém keréktárcsa, **opc. 431**



16"-os könnyűfém keréktárcsa, **Lineaccessori 50902745**

Karosszéria: alapszínek



Fehér 249



Piros 168



Line kék 479

Karosszéria: metálszínek



Gyöngyházszín 261



Sötétpiros 293



Világoskék 448



Kék 487



Bordó 590



Szürke 595



Világosszürke 612



Fekete 632

Belső kárpitok és karosszéria színek társítása

Felszereltségi szintek		Cargo			Cargo SX		Work Up	
Belső kárpitok		Szürke műbőr	Star szürke szövet	Star piros szövet	Pacman szürke szövet	Pacman piros szövet	Star piros szövet	Star szürke szövet
Kód	Alapszínek							
249	Fehér	•	•	•	•	•	•	•
168	Piros	•	•	•	•	•	•	•
479	Line kék	•	•	-	•	-	-	•
Kód	Metálszínek (Opc. 210)							
261	Gyöngyház	-	-	•	•	•	-	-
293	Sötétpiros	•	•	•	•	•	-	-
448	Világoskék	•	•	-	•	-	-	-
487	Kék	•	•	-	•	-	-	-
590	Bordó	•	-	•	-	•	-	-
595	Szürke	•	•	•	•	•	-	-
612	Világosszürke	•	•	•	•	•	•	•
632	Fekete	•	•	•	•	•	-	-

• elérhető

- nem elérhető